

EM

ELECTRIC MOTION

GAMME EPURE - ESCAPE

2021



INFORMATION

ELECTRIC MOTION
ZAC VIA DOMITIA
280 Rue du Trident
34740 VENDARGUES
FRANCE



+33 467 411 090



www.electric-motion.fr



UNION EUROPÉENNE



La Région
Occitanie
Pyrénées - Méditerranée

Projet cofinancé par le Fonds Européen de Développement Régional

emotion.sav@gmail.com

manon.zorzi@electric-motion.fr

info@electric-motion.fr



Les informations de ce document sont non-contractuelles et peuvent être modifiées

Table des matières

1. 1. Introduction du manuel	6	3.8 Pièces et consommables	13
1.1 Message important de la part d'Electric Motion.....	6	3.9 Fonctionnement dans des conditions extrêmes	13
1.2 A propos de ce manuel.....	7	3.10 Réception de la moto	13
2. Consignes de sécurité	8	4. Identification du véhicule.....	14
2.1 Utilisation réglementaire	8	4.1 Numéro châssis	14
2.2 Informations de fonctionnement.....	8	4.2 Plaque d'homologation européenne.....	14
2.3 Vêtements de protection	9	4.3 Numéro moteur (références).....	14
2.4 Environnement.....	9	4.4 Numéro batterie (références)	14
2.5 Emplacement des étiquettes importantes.....	10	5. Vue du véhicule	15
2.6 Risque d'incendie	10	5.1 Vue de droite.....	15
2.7 Chute ou accident	10	5.2 Vue de gauche.....	15
3. Remarques importantes et informations générales	11	6. Données techniques.....	16
3.1 Informations relatives aux émissions	11	6.1 Moteur	16
3.2 Garantie constructeur et garantie légale	11	6.2 Pneus.....	16
3.3 Autonomie du véhicule	11	6.3 Fourche	16
3.4 Transport du véhicule	12	56.4 Amortisseur.....	16
3.5 Pièces détachées et accessoires.....	12	7. Commandes et composants.....	17
3.6 Maintien en service.....	12	7.1 Système de freinage avant/arrière.....	17
3.7 Alimentation	13	7.2 Poignée d'accélération	17
		7.3 Système d'éclairage.....	18



7.4	Système d'avertissement de changement de direction	19	9.9	Stockage de la moto	37
7.5	Système de commande gauche.....	20	10.	Adapter la moto au pilote	38
7.6	Aimant de sécurité et choix des maps de puissance	20	11.	Maintenance	40
7.7	Béquille latérale	21	11.1	Surélever la moto sur un socle	40
7.8	Vue d'ensemble du tableau de bord	21	11.2	Démonter et remonter les bras de fourche	40
7.9	Pack Batterie	22	11.3	Nettoyage de la fourche.....	42
7.10	Chargeur de batterie	25	11.4	Fréquence de Maintenance	42
8.	Mise en service	26	11.5	Réglage Amortisseur	43
8.1	Préparation en cas de réception moto en caisse (EU).....	26	11.5.1	Réglage Hydraulique	43
8.2	Consigne pour la première mise en service	27	11.5.2	Réglage de la pré charge du ressort	43
8.3	Procédure de charge de la batterie.....	28	11.6	Démonter et remonter le garde boue avant	44
9.	Utilisation du véhicule.....	31	11.7	Paramétrer le compteur.....	45
9.1	Contrôle avant utilisation.....	31	11.8	Démonter et remonter le guidon	46
9.2	Démarrage de la moto	32	11.9	Démonter et remonter l'habillage de la moto	47
9.3	Réglage comportement moteur	33	11.10	Réglage tension de chaine.....	48
9.4	Freinage.....	34	11.11	Maintenance	49
9.5	PRB & PELS (option)	34	12.	Embrayage	50
9.6	Embrayage	35	12.1	Vidange huile embrayage (RACE)	50
9.7	Arrêter et béquiller la moto	36	13.	Index.....	51
9.8	Nettoyage de la moto	36			



1. 1. Introduction du manuel

1.1 Message important de la part d'Electric Motion

Félicitation et merci pour votre acquisition d'une moto électrique *Electric Motion* Epure. Nous vous souhaitons la bienvenue dans notre famille de passionnés d'électrons.

Le processus de création de l'énergie électrique tendant à devenir de plus en plus propre et renouvelable, nous sommes fiers de vous proposer une alternative au moteur thermique permettant de contribuer à résoudre les graves problèmes de pollution de l'air et de réchauffement climatique auxquels nous sommes tous directement confrontés.

L'utilisation de cette moto électrique requiert quelques recommandations et précautions qu'il vous est nécessaire de connaître afin de profiter pleinement des avantages que peut offrir cette nouvelle alternative propre.

Il est donc impératif de lire ce manuel car il contient toutes les informations nécessaires à la mise en service de la moto et sa prise en main, ainsi que les informations relatives à l'entretien et aux contrôles de celle-ci. Ce manuel contient également toutes les informations nécessaires pour vous prémunir, vous et les tiers des risques et accidents liés à la pratique de la moto.

L'ensemble de l'équipe d'*Electric Motion* étant en constante recherche d'améliorations de leurs produits, il est possible que certaines informations contenues dans ce manuel puissent être sujettes à des mises à jour. En cas de doute, n'hésitez pas à consulter et à télécharger sur notre site internet www.electric-motion.fr les dernières mises à jour de ce document. Ainsi, aucune revendication juridique ne peut être effectuée sur la base des données figurants dans le présent manuel.

Le contenu présent dans ce manuel vous permettra ainsi de conserver votre bien en parfait état de fonctionnement, de la manière la plus sécurisée possible.

1.2 A propos de ce manuel

Ce manuel rassemble uniquement l'ensemble des informations d'utilisation et d'entretien du modèle Epure de la marque *Electric Motion*. Il ne faut en aucun cas se référer à ces instructions pour l'entretien des autres modèles de la marque.

Conserver le manuel d'utilisation dans un endroit facilement accessible, pour l'avoir à portée de main lorsque son utilisation est requise.

Les désignations « droite » et « gauche » se réfèrent respectivement à la droite ou la gauche du motard lorsqu'il est en position de conduite.

Pour illustrer l'ensemble des opérations de maintenance, ou pour désigner explicitement des éléments de la moto, des photos ont été utilisées. L'entreprise *Electric Motion* étant en constante recherche d'améliorations de leur produit, il est possible que certaines pièces de la moto voient leur géométrie ou leur couleur changer. Cependant, cela ne modifie en aucun cas les processus opérationnels expliqués dans le manuel.

Le manuel d'utilisation est un élément important faisant partie intégrante du véhicule. Il doit être transféré de propriétaire en propriétaire lors de la revente du véhicule.



Dans ce manuel, la désignation **ATTENTION** vous préviendra d'un objet ou d'une situation susceptible de vous blesser vous ou un tiers ou également d'endommager votre véhicule.

2. Consignes de sécurité

2.1 Utilisation règlementaire

Le modèle *Electric Motion* Epure a été conçu et construit dans le but de résister à des sollicitations mécaniques résultantes d'une utilisation route, trial et trial de randonnée.

Ces motos ne sont pas destinées à une utilisation de type Pit Bike, Enduro, Motocross ou Freestyle.

EM se désengage de toute responsabilité dans le cadre d'une utilisation stipulée comme ci-dessus.

Le modèle Epure est assemblé de manière à être homologué et possède ainsi l'ensemble des équipements nécessaires à la circulation du véhicule sur des voies ouvertes à la circulation. Il est donc interdit de modifier les accessoires présents sur la moto lors de son achat. *Electric Motion* n'engage pas sa responsabilité lors de toutes modifications des accessoires installés sur la moto.



Utiliser uniquement les pièces de la marque *Electric Motion*. Ces pièces ont été testées et approuvées par *Electric Motion*. Ne pas remplacer les organes de la moto comme le pack batterie ou le moteur par des composants d'une autre marque sous peine d'endommager irréversiblement votre véhicule.

Electric Motion n'engage en aucun cas sa responsabilité en cas d'adaptation de pièces non approuvées.

2.2 Informations de fonctionnement

Afin de garantir un fonctionnement en toute sécurité, il est interdit d'effectuer la moindre modification sur le véhicule.

A titre d'exemple, il est ainsi formellement interdit d'utiliser le véhicule si celui-ci, ou un de ses composants ne sont pas dans un état de maintenance correct ou s'ils sont utilisés en dehors du cadre de l'usage prévu. Il est également interdit d'ouvrir le moteur ou le pack batterie.



Toute modification sur le véhicule, effectuée par le client, n'engage pas la responsabilité d'*Electric Motion* et annule toute forme de garantie constructeur.



Ne pas utiliser le véhicule sous l'emprise de l'alcool, de médicament ou de drogue ou si vous n'êtes pas physiquement ou psychiquement en état de conduire.



Lors de l'utilisation du véhicule, certaines pièces entrent en mouvements (chaîne, roues) et deviennent dangereuses pour l'utilisateur. Il est important de faire le nécessaire pour se prémunir de risques inutiles.

2.3 Vêtements de protection

Pour contenir les risques résultants de l'utilisation de la moto Epure, sur route ou sur chemin, il est nécessaire de s'équiper de l'ensemble des vêtements de protection obligatoire.

Pour tous les trajets, l'ensemble des utilisateurs de la moto se doivent de porter l'équipement nécessaire (casque, bottes, gants, pantalon et blouson munis de moyens de protections).



Ne pas porter de vêtements de sécurité ou porter des vêtements de sécurité détériorés constitue un risque grave pour la sécurité et peut entraîner des blessures importantes ou la mort du conducteur de la moto.



N'utiliser que des vêtements de protection en parfait état et qui correspondent aux directives légales du pays d'utilisation.

2.4 Environnement

Afin de garantir la pérennité de la conduite motocycliste, il est nécessaire de respecter les règles de bienveillance sur la voie publique avec les autres usagers, motorisés ou non. Veiller également à rester dans le cadre légal d'utilisation de la moto, à faire preuve de respect envers l'environnement et les usagers de la voie publique et à tenir compte des droits d'autrui.

Lorsque les pièces de la moto sont mises au rebut, veiller à respecter les normes en vigueur dans le pays d'utilisation en matière de recyclage des composants, notamment du pack batterie.



Les composants électriques (moteur, batterie...) et les appareils électriques (chargeur de batterie) ne doivent pas être traités comme des déchets ménagers et nécessite un recyclage strict.

En cas de questions sur les règles à suivre lors du recyclage, prendre contact avec le service client d'*Electric Motion*.

2.5 Emplacement des étiquettes importantes

Des consignes de sécurité sont présentes à différents endroits sur la moto. Elles permettent de se prémunir de certains risques liés à l'entretien de la moto et possèdent les consignes permettant de conserver l'intégrité physique de la moto, de son conducteur et de son passager.

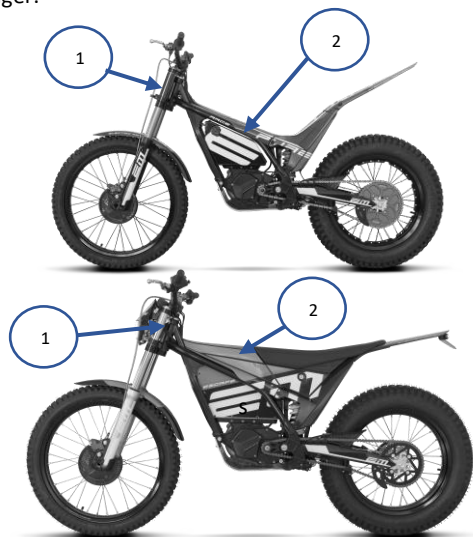

1	Autocollant constructeur
2	Autocollant d'avertissements



Ne jamais retirer les autocollants d'avertissements, ils permettent de ne pas risquer de se blesser en s'exposant à un danger que l'on ne peut pas reconnaître sans la présence de ces autocollants.

2.6 Risque d'incendie

Aussi longtemps que le pack batterie reste en bon état, il n'y a pas de risque d'incendie particulier sur ce véhicule. Toutefois, si le véhicule vient à prendre feu, il est nécessaire d'informer les pompiers que l'incendie est issu d'un véhicule électrique possédant une batterie lithium-ion.



Lorsque le pack batterie est endommagé, il peut présenter un risque d'incendie.

En cas de dommage important du pack batterie, contacter rapidement le service client d'*Electric Motion*.

2.7 Chute ou accident

Une chute ou un accident de la route peuvent endommager la moto de manière significative. Après une chute, faire un état des lieux complet du véhicule pour s'assurer que les utilisateurs de la moto ne s'exposent à aucun danger avant une mise en service quelconque.



Un véhicule endommagé pour une raison quelconque peut devenir un danger pour les usagers. En cas de dommage important d'un composant électrique contacter le service client *Electric Motion* rapidement.

3. Remarques importantes et informations générales

3.1 Informations relatives aux émissions

Le développement de la moto Epure par *Electric Motion* a permis d'obtenir une moto propre ne rejetant aucune particule nocive pour l'environnement. Elle ne présente donc pas d'émission d'échappement ou d'évaporation.

Ne possédant pas de moteur thermique, cette moto n'utilise pas de carburant.

3.2 Garantie constructeur et garantie légale

L'ensemble des travaux prescrits dans le plan d'entretien doivent être réalisés exclusivement auprès d'un professionnel ou par vous-même ou un tiers après avoir reçu l'autorisation par *Electric Motion* pour pouvoir conserver le droit de garantie.

La garantie est nulle et non avenue en cas de dommages et conséquences résultants de manipulations ou de modifications sur le véhicule faites par une personne non-certifiée par *Electric Motion*.

Pour toutes informations complémentaires relatives à la garantie constructeur et à la marche à suivre pour en bénéficier, contacter le service client d'*Electric Motion*.

3.3 Autonomie du véhicule

L'autonomie du modèle Epure est plus représentative lorsqu'elle est ramenée à un nombre de kilomètres parcourus avec l'aide d'une charge complète de la batterie.

Tout comme pour un véhicule thermique, l'autonomie d'un véhicule électrique dépend de la façon de l'utiliser. Plus le pilotage est souple, plus l'autonomie du véhicule est augmentée.

Il existe de nombreux facteurs influant l'autonomie comme la vitesse, l'accélération, le nombre de freinages régénérateurs de batterie, les conditions météo, la pression des pneus et la charge utile de l'ensemble déplacée par la moto.

Pour la première utilisation de votre modèle Epure, nous vous invitons à rester prudent pour prendre pleine conscience de l'autonomie de votre véhicule en fonction du style de pilotage que vous utilisez.

Après avoir pu vous faire votre propre idée sur le potentiel du modèle Epure, vous pourrez adapter votre pilotage en fonction de l'autonomie désirée.

 Les valeurs d'autonomie indiquées dans ce manuel sont mesurées en fonction de différentes normes qui peuvent varier en fonction du pays d'utilisation.

Dans un but d'amélioration l'autonomie de votre véhicule, l'ensemble de ces caractéristiques sont à prendre en compte :

Faible autonomie	Autonomie importante
Déplacement à vitesse élevée	Déplacement à faible vitesse
Mauvais état de chaussée	Bon état de chaussée
Important dénivelé	Faible dénivelé
Pilotage agressif	Pilotage souple
Charge utile importante	Faible charge utilise
Température froide/chaude	Température tempérée
Mauvaises conditions Climatiques	Bonnes conditions Climatiques
Pneus sous-gonflés	Pneus correctement gonflés
Mauvais entretien général de la moto	Bon entretien général de la moto

3.4 Transport du véhicule

Le transport de la moto peut être effectué avec l'aide d'une remorque homologuée ou d'un véhicule utilitaire.

Il est important de s'assurer de la bonne fixation de la moto avant de la transporter sur la voie publique. L'utilisation de sangles homologuées pour amarrer la moto est recommandée pour éviter tout accident relatif à la perte du véhicule sur la voie publique.

3.5 Pièces détachées et accessoires

Pour des raisons de sécurité, nous recommandons aux utilisateurs d'Epure d'utiliser seulement des pièces détachées et des accessoires autorisés et recommandés par *Electric Motion* et de les faire monter par un professionnel.

La société *Electric Motion* se doit de décliner toute responsabilité en cas de détérioration matériel ou physique à cause de produit non agréés par la marque.

Pour toutes informations concernant les pièces détachées et leur installation, contacter le service client *Electric Motion* ou sur notre site internet www.electric-motion.fr.

3.6 Maintien en service

Dans un but d'optimisation de la durée de vie du véhicule, il est important d'effectuer en temps et en heures les travaux de maintenance, d'entretien et de réglage figurant dans le manuel utilisateur.

Le respect des intervalles de maintenance sont importants pour conserver un véhicule en bon état de fonctionnement et d'éviter une usure précoce.

D'autre part, un réglage incorrect de la partie-cycle entraine une usure prématurée du véhicule. Il est important de se référer au manuel d'entretien pour le suivi du véhicule.

3.7 Alimentation

Modèle	Epure Lite	Epure Sport	Epure Race	Epure Escape
Tension	Min: 42V / Nom: 50.4V / Max : ≈58V			

Il est possible de démonter et remonter le pack batterie lors de certaines opérations de maintenance. Pour effectuer ces opérations, il est important de se référer au chapitre correspondant (👉 16.1).

3.8 Pièces et consommables

Pour pérenniser votre véhicule, il est important d'utiliser des pièces et des consommables (lubrifiants et produits d'entretiens) conformément aux spécifications indiquées dans le manuel d'utilisation.

3.9 Fonctionnement dans des conditions extrêmes

Le modèle Epure n'est pas sensible aux projections d'eau et pluie. Toutefois, il faut veiller à ce que le niveau d'eau ne dépasse pas les repose-pieds.



Lors de difficultés rencontrées au passage d'un point d'eau (véhicule arrêté), il est nécessaire d'éteindre la moto pour éviter un court-circuit ou une panne de la moto.

L'utilisation du modèle Epure est possible sur une plage de température importante : de -15°C à 55°C.



L'autonomie de la batterie du modèle Epure dépend beaucoup de la température d'utilisation :

Température d'utilisation (°C)	-15	-10	0	25	40	55
Diminution d'autonomie	-30%	-25%	-15%	-0%	-3%	-4%



Une utilisation du véhicule en conditions extrêmes (sable, boue) entraîne une usure prématurée des consommables de la moto (chaîne, plaquettes de freins, roulements divers). Il est alors nécessaire d'effectuer les contrôles et les opérations de maintenance plus souvent que prescrit sur le manuel d'utilisation.

3.10 Réception de la moto

Lors de la réception du modèle Epure, il est nécessaire d'effectuer quelques opérations permettant de rendre la moto utilisable (montage de pièces protégées pendant le transport). Veuillez à vous référer au chapitre correspondant (👉 8).

4. Identification du véhicule

4.1 Numéro châssis

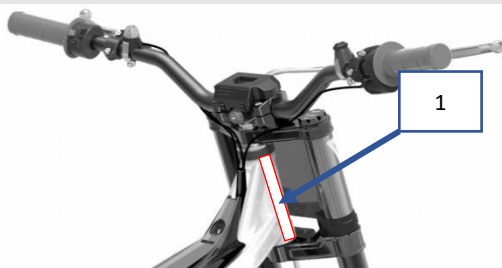

4.2 Plaque d'homologation européenne



4.3 Numéro moteur (références)

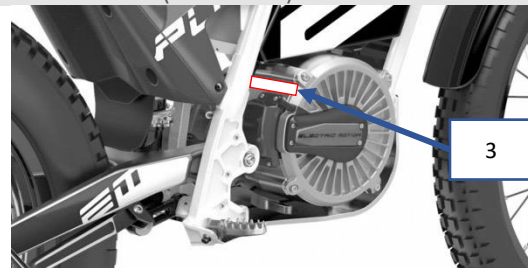

4.4 Numéro batterie (références)

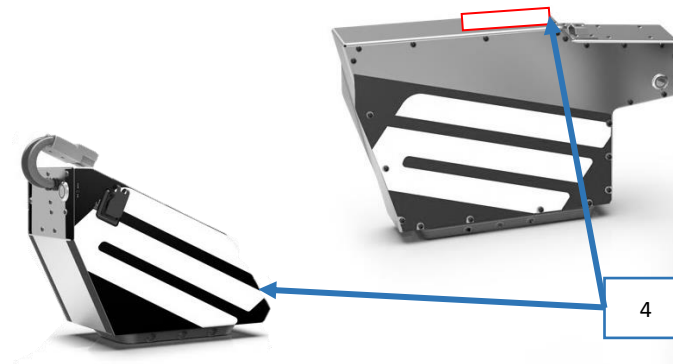

5. Vue du véhicule

5.1 Vue de droite



5.2 Vue de gauche



6. Données techniques

6.1 Moteur

Type moteur	Moteur BLDC à aimants permanents
Puissance nominale	6 kW
Puissance pic	11 kW
Couple Maximal	600 N.m
Régime moteur max	6500 RPM
Système de refroidissement	Air

6.2 Pneus

Modèle	Epure Lite	Epure Sport	Epure Race	Epure Escape
Pneumatiques	MICHELIN X11			

6.3 Fourche

EPURE Lite / ESCAPE:

TECH Acier Ø 39 mm

EPURE Sport / EPURE Race :

Tech Aluminium Ø 39 mm

56.4 Amortisseur

Modèle	Epure Lite	Epure Sport	Epure Race	Epure Escape
Suspension AR	R 16 V			

7. Commandes et composants

7.1 Système de freinage avant/arrière

Le levier de frein avant est situé sur le guidon, du côté droit. Le levier de frein arrière est placé devant le cale pied, du côté droit.



 Vérifier avant chaque utilisation l'état du système de freinage. Un système de freinage défaillant vous rend vulnérable ainsi que les autres usagers de la route.

7.2 Poignée d'accélération

La poignée d'accélération est située à droite du guidon.

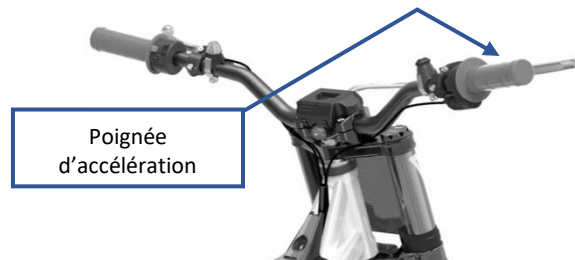

 Vérifier avant chaque utilisation la bonne rotation de la poignée d'accélération et s'assurer qu'elle revient bien lors de la rotation pour prévenir tout accident.

7.3 Système d'éclairage

L'éclairage avant se situe sur la partie avant du véhicule et l'éclairage arrière se situe sur la partie arrière du véhicule.

Electric Motion conseil de laisser les phares allumés en permanence lors de l'utilisation du véhicule.

Avant :



Le système d'éclairage avant peut être chaud lorsqu'il est allumé.

Arrière :



Veillez à ce que le système d'éclairage soit toujours en état de marche. Se déplacer sans système d'éclairage ne permet pas aux autres usagers de vous voir et ne vous permet pas de voir les autres usagers.

Il est obligatoire d'avoir un système d'éclairage en bon état de marche.

7.4 Système d'avertissement de changement de direction

Avant :



Arrière :

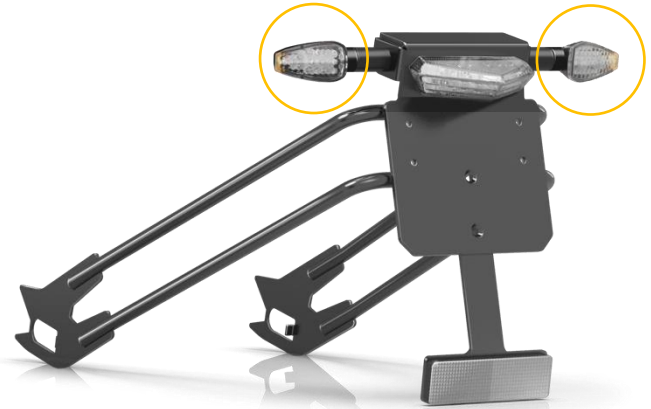

7.5 Système de commande gauche

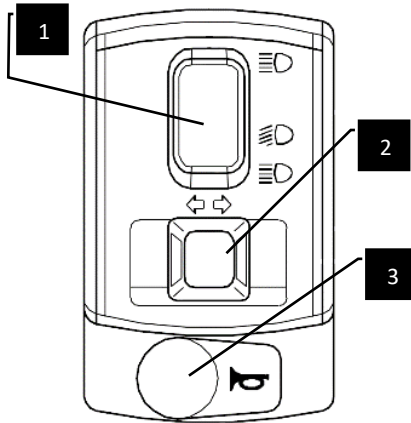

Sur la gauche du guidon, le commutateur général dispose d'un voyant lumineux rouge qui est allumé lorsque la moto est en marche **OU** lorsque votre batterie est allumée.

- ⚠ Il s'éteindra uniquement lorsque votre moto **ET** votre batterie seront éteintes.
L'extinction de ce voyant s'effectuera au bout de plusieurs minutes.

7.6 Aimant de sécurité et choix des maps de puissance



Sur la gauche du guidon, l'aimant de sécurité est présent pour la mise en fonctionnement de la moto.
 Une fois l'aimant de sécurité déposée sur sa base, la moto est en fonctionnement.

Le compteur s'allume.

Il suffit d'appuyer sur le bouton de sélection des maps de puissance afin de passer en mode conduite.

7.7 Béquille latérale



Béquille

7.8 Vue d'ensemble du tableau de bord

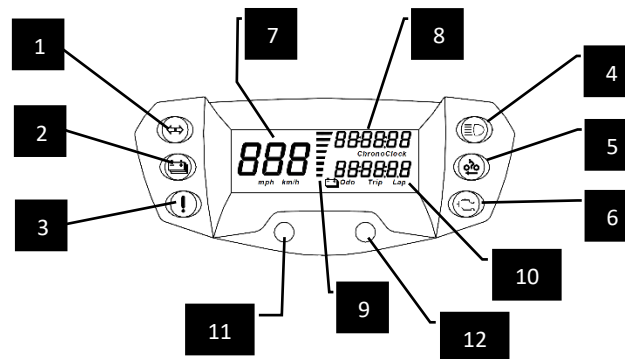

1	Indicateur de clignotants activés
2	Indicateur de faible niveau de batterie
3	Indicateur de température élevée
4	Indicateur de feux de route activés
5	Indicateur « prêt à rouler »
6	Indicateur de défaillance système
7	Compteur de vitesse (km/h à mph : 10s sur bouton MODE)
8	Affichage des Maps de vitesse
9	Niveau batterie
10	Distance totale parcourue ou deux trips partiels
11	Bouton de sélection (MODE)
12	Bouton de réglage (SET)

7.9 Pack Batterie



Batterie Epure

Batterie Escape

La batterie du modèle Epure se trouve à l'intérieur du pack batterie. Le casing du pack batterie permet de protéger l'ensemble des cellules composant la batterie contre les agressions de l'environnement extérieur. Jusqu'à une certaine limite, le pack batterie est protégé contre les éclaboussures d'eau, la poussière et autres éléments nocifs pour la batterie (pluie, roulage par temps sec). Toutefois, l'utilisateur doit veiller à ne pas utiliser la moto Epure dans des conditions dites extrêmes sous peine de détériorer irréversiblement le véhicule (immersion complète de la moto).

Le pack batterie utilise un ensemble de cellules lithium-ion. Ces éléments ont été testés et éprouvés en bureau d'étude pour en tirer les meilleures performances tout en gardant une fiabilité maximum.

Il est important de noter que la capacité maximum de la batterie sera obtenue après environ **10 cycles de charge/décharge complète du véhicule**.



Le pack batterie est dimensionné pour obtenir le meilleur rapport fiabilité/performance possible. Il est cependant possible que certaines opérations de maintenance aient lieu pendant la durée de vie du véhicule.

Tous les travaux sur les organes électriques de la moto, et notamment sur le pack batterie s'accompagnent de risques d'arcs électriques si des précautions ne sont pas prises.

Ces travaux nécessitent des formations, des qualifications et des outils spéciaux.

Ainsi, tous les travaux qui ne sont pas explicitement décrits dans ce manuel, et qui concernent un organe électronique, doivent être réalisés uniquement par une personne qualifiée par *Electric Motion*.

Ne pas ouvrir ni le moteur, ni le pack batterie du véhicule. En cas de problème sur ces éléments contacter le service client d'*Electric Motion*.



A la réception de la moto, il est important de charger le pack batterie suivant la procédure de charge de la batterie recommandée.



Veillez à bien éteindre la batterie après chaque utilisation ou pendant une longue période d'inactivité du véhicule. Veillez à ce que toutes les lumières s'éteignent bien lorsque l'interrupteur batterie est sur OFF.

Système de management de la batterie (BMS)

Le BMS (battery management system) est un composant interne au pack batterie. Il permet la gestion et le contrôle de l'ensemble des cellules de la batterie lors de la charge et décharge de celle-ci.

Le BMS protège la batterie avec l'aide d'un verrouillage de sécurité.

Les rôles principaux du BMS sont donc de :

- Empêcher la charge du véhicule lorsque la température extérieure est inférieure à 0°C,
- Empêcher la charge du véhicule lorsque la température extérieure est supérieure à 45°C,
- Empêcher la décharge du véhicule lorsque la température extérieure est inférieure à -15°C,
- Empêcher la décharge du véhicule lorsque la température extérieure est supérieure à 55°C,
- Permettre une charge uniformément répartie de toutes les cellules du pack batterie,
- Optimiser la charge et la décharge de la batterie.



Le BMS est un composant vital au bon fonctionnement de la moto. N'essayer en aucun cas d'intervenir dessus pour une quelconque modification.

Jauge de batterie

Le pack batterie est relié au compteur et permet donc la visualisation de l'état de charge directement sur le tableau de bord.

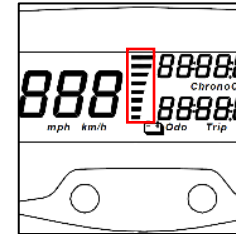

L'affichage est composé de 8 barres indiquant l'autonomie de la moto.

A l'approche de la dernière barre, le voyant ci-dessous s'allume indiquant la faible charge de la batterie :

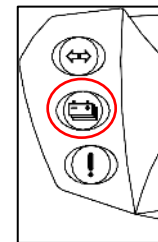

 Lorsque ce voyant s'allume, la batterie est en tension basse, ce qui signifie que la moto peut se couper afin de se mettre en sécurité.

Il est important, à la vue de ce signal, d'éviter toute vitesse excessive et accélération brusque et d'atteindre au plus vite un poste de recharge.

 Attention à ne pas s'engager sur des voies rapides type autoroute, sans se préoccuper qu'un point de recharge ou qu'une sortie d'autoroute soit disponible sur votre parcours (en connaissance de l'autonomie du véhicule).

La visualisation de l'état de charge peut être positionné sur le milieu du guidon avec un affichage LED (option OFF ROAD).

Jauge version OFF ROAD (hors UE)



La jauge se met en veille au bout de 10 secondes, pour afficher le pourcentage, appuyer sur le bouton central
Pour une mesure plus précise, ne pas rouler avec la moto pendant 1 minute et appuyer sur le bouton central
Il se peut que la jauge s'allume en conduisant, la valeur affichée ne sera pas viable

 Pas de nettoyage haute pression sur la jauge.

Il est important, en deçà de 20% de batterie restante, d'éviter toute vitesse excessive et accélération brusque et d'atteindre au plus vite un poste de recharge.

 Attention à ne pas s'engager sur des voies rapides type autoroute, sans se préoccuper qu'un point de recharge ou qu'une sortie d'autoroute soit disponible sur votre parcours (en connaissance de l'autonomie du véhicule).

7.10 Chargeur de batterie

Le modèle Epure peut être livré avec 3 types de chargeurs de batteries différents possédant des vitesses de charges différentes : un chargeur 10A, un chargeur 15A et un chargeur 25A.

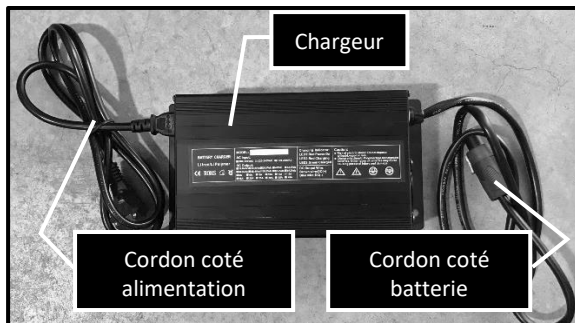

 Dans un environnement humide, il existe un risque de créer des arcs électriques lors de la charge du véhicule. Le chargeur de batterie n'est pas étanche à l'humidité.

Il est important d'utiliser le chargeur de batterie dans un environnement sec et de veiller qu'aucun liquide ne coule ou goutte sur le chargeur.

 En cas de mauvaise manipulation du chargeur de batterie, la sécurité de l'utilisateur n'est pas garantie.

 Utiliser le chargeur de batterie exclusivement avec un pack batterie *Electric Motion*.

Utiliser le chargeur de batterie en le branchant uniquement sur une prise secteur sécurisée selon les normes en vigueur dans le pays d'utilisation.

N'utiliser pas d'adaptateur ou de rallonge supplémentaire à celle déjà présente sur le chargeur.

 Ne pas modifier, de quelque sorte que ce soit, les composants du chargeur de batterie et vérifier avant chaque utilisation le bon aspect des câbles de charge.

8. Mise en service

8.1 Préparation en cas de réception moto en caisse (EU)

Lors de la réception du véhicule, le guidon est démonté, les cale-pieds repliés. Il est donc nécessaire de monter l'ensemble de ces composants pour pouvoir utiliser la moto.

Montage du guidon après réception

Le guidon est fourni dans le carton accompagnant la moto et doit être monté suivant la procédure suivante :

- Placer le guidon comme sur la photo ci-après,



- Placer les pontets de guidon et visser les 4 vis fournies à l'aide d'une clé Allen de 6mm, serrage à 20 Nm, prendre soin de bien centrer le guidon et de visser uniformément les pontets supérieurs,



- L'inclinaison du guidon est à l'appréciation de l'utilisateur,
- Maintenir les fils grâce aux rilsans fournis.

8.2 Consigne pour la première mise en service

Avant toute utilisation de la moto, il est nécessaire que l'utilisateur ait pris connaissance de l'ensemble de ce manuel utilisateur.

La moto électrique apportant une nouvelle expérience de pilotage, un temps d'adaptation est nécessaire pour se familiariser avec les nouvelles sensations qu'elle apporte avant d'être pleinement en confiance lors de trajet comportant d'autres usagers de la circulation. Sur un terrain approprié, effectué quelques exercices pour acquérir de la confiance sur le véhicule.

Pour garder la maîtrise de votre véhicule, veiller à toujours tenir le guidon à deux mains et garder les pieds sur les repose-pieds.



Ne pas utiliser le véhicule si vous n'êtes pas en pleine possession de vos moyens.

Adapter un comportement prudent pour vous et les autres usagers de la route.

Ne pas dépasser la charge utile admissible par le véhicule.

Ne pas laisser votre véhicule sans surveillance (risque de vol).



Une moto électrique ne fait pas de bruit lorsqu'elle est en marche, ne vous faites pas surprendre.



Lorsque le niveau de la batterie est bas, la moto continue de fonctionner en mode économique. Les performances de la moto sont

alors réduites mais en aucun cas la moto est en panne. Les performances originelles seront retrouvées lors de la prochaine charge.



Lorsque la batterie est trop déchargée. La moto ne prendra pas directement la charge. Il faudra donc attendre un délai pour que le véhicule accepte la charge.

8.3 Procédure de charge de la batterie

La procédure de charge du véhicule étant minutieuse, il est important de bien prendre connaissance de cette procédure avant la première charge de la batterie.

La charge de la batterie doit s'effectuer sur une plage de température comprise entre 0°C et 40°C.



A cause du fort courant, des arcs électriques peuvent se manifester lors du branchement du connecteur à la batterie.

Utiliser seulement le chargeur fourni avec la moto pour charger la batterie. Ce chargeur est conçu pour fonctionner seulement avec des batteries de type lithium-ion.

Placer toujours le chargeur sur une surface plane et solide, dans un endroit sec et ventilé.

Ne jamais couvrir le chargeur pendant la charge de la batterie sous peine de gêner sa ventilation et de provoquer une surchauffe du chargeur.

Procédure de charge chargeur 10A, 15A et 25A

- Arrêter le véhicule (👉 9.5).

- Brancher le chargeur de batterie sur une prise secteur.



- Uniquement sur les chargeurs 25A : Allumer l'interrupteur situé à l'arrière du chargeur.
- Vérifier que les LEDs 1 et 2 s'allument bien avec les couleurs suivantes :



- Brancher le chargeur sur la batterie.

Epure

Escape

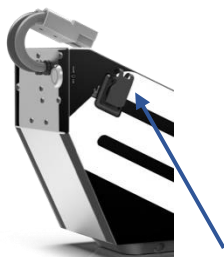

Côté gauche

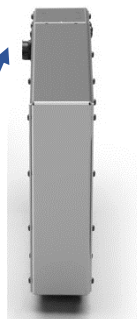

Côté droit

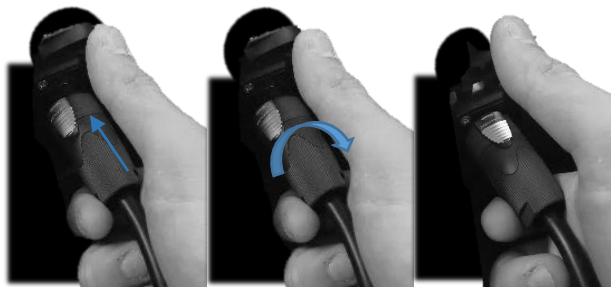

Pour brancher le connecteur de charge à la batterie il faut :

- Enfoncer
PUIS
- Tourner le connecteur de charge



La mise en charge du chargeur est automatique, lors de l'insertion du connecteur sur la batterie, un claquement se fait entendre indiquant le passage en mode charge de la batterie. Sur le chargeur, deux LEDs sont actives. Lors du passage en mode charge, les deux LEDs sont affichées rouges.



- Lorsque la procédure de charge est finie la LED 2 repasse alors au vert.



- Débrancher le chargeur du pack batterie.

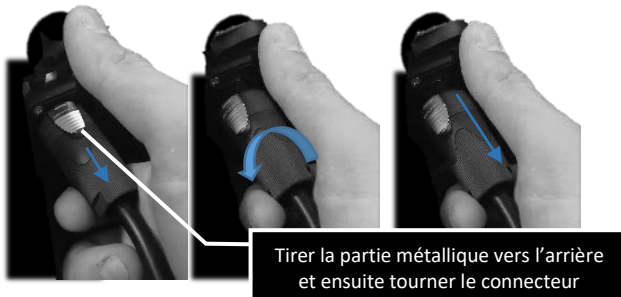

- Uniquement sur les chargeurs 25A : Éteindre l'interrupteur situé sur le chargeur.
- Éteindre le chargeur en le débranchant de la source d'alimentation.



Remarque : En cas de problème pendant la charge, veuillez répéter le processus de chargement **depuis le début** pour remettre la batterie en charge.

Lorsque la moto est en charge, ne pas mettre sous tension la moto via la clé de contact, ce qui arrête instantanément le processus de charge.

Quel que soit le chargeur utilisé, ne pas laisser la batterie en charge sur de trop longue durée sous peine de l'endommager. En cas de défaillance de la batterie, la LED 2 du chargeur, normalement rouge pendant la charge, restera verte (la batterie ne prend pas la charge). Il est possible que cela provienne d'une batterie endommagée. Il est alors indispensable de contacter un professionnel agréé par *Electric Motion*.

Veillez à ne pas mettre d'objet métallique dans le connecteur de charge de la moto.

Veillez à ne pas laisser le chargeur branché à la batterie une fois la charge terminée.

9. Utilisation du véhicule

9.1 Contrôle avant utilisation

Il est important que l'utilisateur de la moto Epure contrôle l'état du véhicule et sa sécurité de fonctionnement avant chaque trajet. En cours d'utilisation, la moto doit être en parfait état technique.

Les travaux de vérification d'avant trajet consistent à :

- Contrôler l'état de charge de la batterie,
- Vérifier le bon serrage de la visserie,
- Contrôler le bon état de l'ensemble de l'équipement électrique,
- Contrôler le bon état du système de freinage (liquide de frein, usure des plaquettes et fonctionnement du système),
- Contrôler l'état et la pression des pneus,
- Contrôler l'état de l'ensemble de la transmission (couronne, chaîne et pignon, graissage),
- Contrôler le bon fonctionnement des organes de commande,
- Contrôler l'état du niveau d'huile dans le carter d'embrayage.



En cas de présence d'anomalies sur la moto lors de l'inspection d'avant roulage, ne prenez pas de risque, contactez le service client d'*Electric Motion*.

9.2 Démarrage de la moto

Allumer la batterie en appuyant sur le bouton poussoir

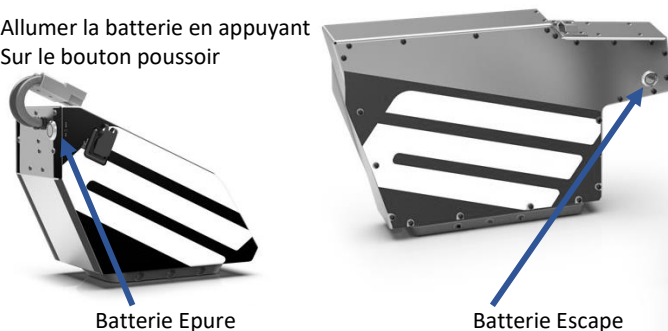

Batterie Epure

Batterie Escape

Placer l'aimant de sécurité sur la base



Aimant de sécurité

Le voyant indicateur de map s'éclaire en même temps que s'allume le compteur

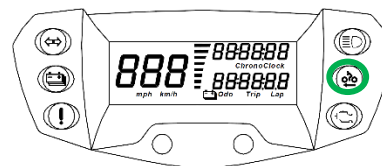

Appuyez ensuite sur le bouton de sélection des Maps de puissance pour mettre la moto en fonctionnement



Bouton de sélection des Maps de puissance

Votre moto est désormais en marche et prête à rouler !

- La moto doit être strictement à l'arrêt lors du démarrage.
- Lorsque la moto est en état de marche, elle ne fait pas de bruit !
- En aucun cas la béquille ne doit être dépliée lors de l'utilisation de la moto.

9.3 Réglage comportement moteur

La moto dispose d'un bouton poussoir permettant de passer d'un mode de conduite à un autre. 3 modes de conduite sont proposés. Le changement du mode de conduite permettra d'adapter l'accélération et la vitesse maximale de la moto au type de pratique souhaité. Les modes de conduite sont les suivants :

PUSH - MAP 0 (LED BLANCHE)

La Map 0 est une map de sécurité, appuyer sur le bouton MAP pour passer au premier mode de conduite.

ESCAPE /

1 - RANDO (LED VERTE)

Le mode de conduite RANDO est adapté à la randonnée. L'accélération est très progressive jusqu'à 100% de la vitesse maximale.

2 - TRIAL 1 (LED BLEUE)

Le mode TRIAL 1 est adapté aux conditions d'adhérence difficiles telles que lorsque le terrain est humide. L'accélération est progressive jusqu'à 100% de la vitesse maximale.

3 - TRIAL 2 (LED ROUGE)

Le mode TRIAL 2 est adapté à la pratique du trial en conditions sèches, de par sa nervosité et une accélération directe jusqu'à 100% de la vitesse maximale.

EPURE Lite, Sport, Race

1 - TRIAL 1 (LED VERTE)

Le mode TRIAL 1 est adapté aux conditions d'adhérence difficiles telles que lorsque le terrain est humide. L'accélération est progressive jusqu'à 100% de la vitesse maximale.

2 - TRIAL 2 (LED BLEUE)

Le mode TRIAL 2 est adapté à la pratique du trial en conditions sèches, de par sa nervosité et une accélération directe jusqu'à 100% de la vitesse maximale.

3 - TRIAL 3 (LED ROUGE)

Le mode TRIAL 3 délivre directement toute la nervosité et toutes les capacités de la moto. Une accélération directe jusqu'à 100% de la vitesse maximale.



Une conduite trop sportive ou abrupte peut entraîner des phénomènes de chauffe.



Assurez-vous d'avoir pris connaissance des réactions de la moto en fonction de chaque maps avant de les utiliser dans la circulation. Le comportement de la moto change en fonction de ses maps et pourrait surprendre un pilote non averti.

9.4 Freinage

Le levier de frein avant, situé à droite du guidon permet de freiner uniquement la roue avant. La pédale de frein arrière situé à droite du véhicule et devant le cale-pied permet de freiner uniquement de la roue arrière.

Le levier et pédale de frein actionnent les freins lorsque qu'ils sont activés.

Il est important de prendre pleine conscience des capacités de freinage sur un terrain adéquat pour circuler en sécurité sur la voie publique.

Pour freiner correctement, dans des conditions de circulation normale, couper les gaz et freiner simultanément avec le frein avant et le frein arrière.



Lors d'un freinage, la poignée d'accélérateur doit être en position fermée (accélération stoppée).



Un freinage trop violent ou trop fort entraîne le blocage des roues et rend la moto dangereusement incontrôlable. Il convient d'adapter son freinage à la situation et à l'environnement d'utilisation.



Vérifier l'état du système de freinage avec chaque utilisation. Un système de frein mouillé ou encrassé réduit considérablement l'efficacité du freinage. Nettoyer et dégraisser le système en cas de présence de corps gras ou encrassés.

En cas de doute sur l'état du système de freinage, contacter le service client d'*Electric Motion*.

9.5 PRB & PELS (option)

Afin de s'adapter au mieux à la pratique du trial, la moto électrique EM Trial est équipée d'un système PELS (Progressive Electronic Lever Switch – Embrayage Electronique Progressif).

Le système PELS permet de couper ou libérer la puissance du moteur de manière progressive, à la manière d'un embrayage classique sur un véhicule thermique, ce qui est très utile lors de franchissements notamment.



Mais ce levier peut aussi être utilisé comme PRB (Progressive Regenerative Brake – Frein Régénérateur Progressif). Lorsque le pilote n'accélère pas, le moteur n'est pas alimenté. Si la moto est en roue libre, il est possible d'utiliser la régénération du moteur ; cela permet d'agir comme frein moteur tout en rechargeant la batterie. Le levier permet donc, en utilisation PRB, de gérer le pourcentage de régénération.

Passage PELS – PRB :

Pour utiliser le levier en mode PELS ou PRB selon le besoin, il faut :

- Démontez le capot
- Retirez le connecteur « shunt » correspondant au mode souhaité (sticker « PELS » ou « PRB »), à l'aide d'un outil fin.
- Débranchez le connecteur qui est branché, puis branchez le sur le mode souhaité
- N'oubliez pas de remettre le connecteur « shunt » sur le connecteur du mode qui n'est pas utilisé

Indications sur le connecteur choisi PELS ou PRB



Shunt à placer sur le connecteur non utilisé

9.6 Embrayage

Le modèle Epure Race est équipé d'un embrayage mécanique multi-disques hydraulique. Actionné par le levier situé sur la partie gauche du guidon, l'embrayage permet à la transmission d'être désolidarisée du moteur.

Celui-ci comporte beaucoup d'avantages lors de franchissement mais nécessite d'être vigilant lors de son utilisation.

Il faut être vigilant lors du relâchement de levier d'embrayage et de l'actionnement de la poignée d'accélération simultanément.



9.7 Arrêter et béquiller la moto

Pour éteindre le véhicule, suivre la procédure suivante :

- Déconnecter le coupe circuit magnétique (Retirer l'aimant de sa base),
- Eteindre le pack batterie, le voyant lumineux autour de l'interrupteur doit s'éteindre,
- Déplier la béquille et appuyer la moto sur celle-ci. Assurez-vous que la moto soit béquillée sur un sol dur et stable pour éviter toute chute de celle-ci. Prendre garde aux sols inclinés, la moto est en roue libre lorsque qu'elle est arrêtée.



Ne laissez pas votre moto sans surveillance après utilisation. Après avoir roulé, certains composants de la moto peuvent être chauds, assurez-vous de ne pas les toucher avant leur refroidissement complet pour éviter tout risque de brûlure.

9.8 Nettoyage de la moto

Le nettoyage de la moto doit s'effectuer à l'eau claire. Il est possible d'utiliser un savon pour la nettoyer.

Pour le nettoyage de la moto, il convient de :

- Laver la moto sans insister sur les composants vulnérables à l'humidité (composants électriques, commodos, roulements externes),
- Rincer correctement la moto à l'eau claire,
- Sécher la moto, en insistant sur les contacts.



Ne pas nettoyer directement le guidon avec un nettoyeur haute pression.



Pour l'Épure, veuillez prendre soin de démonter la batterie lors du nettoyage

Pour l'Escape, veuillez à ce que le capuchon du connecteur de charge de la batterie soit correctement en place lors du nettoyage de la moto.



S'il vous arrive, par erreur, d'oublier de couper la batterie après utilisation ou bien de ne pas utiliser la moto en marche pendant 5 heures, elle se mettra en mode « veille ». Cette sécurité coupe les relais d'utilisation ainsi que la jauge, ce qui implique que la jauge est éteinte mais la batterie est en veille, prendre soin de bien mettre l'interrupteur batterie sur OFF.

Il faut dans ce cas couper la batterie avant de redémarrer ou bien avant de la charger



PAS DE JET HAUTE PRESSION SUR LE CAPTEUR MOTEUR



PAS DE JET HAUTE PRESSION SUR LA BATTERIE



PAS DE JET HAUTE PRESSION SUR LE CONTROLEUR

9.9 Stockage de la moto

En cas d'immobilisation du véhicule sur de longue durée, il est important d'appliquer des mesures complémentaires.

Il convient ainsi de :

- Nettoyer correctement la moto (👉 9.6),
- Surélever la moto à l'aide d'un socle réglable (cela permet de délester les suspensions du véhicule) (👉 12.1),
- Immobiliser le véhicule dans un endroit sec, à une température comprise entre 10°C et 25°C ne subissant pas de variation de température trop importante et à l'abri des rayonnements UV,
- Recouvrir la moto avec une bâche respirant ou une couverture.

Pour le stockage de la moto, il est important de suivre une procédure stricte concernant le stockage de la batterie.

Pour un stockage de la batterie supérieur à un mois

Stocker la batterie au niveau de charge indiqué sur la photo ci-après.

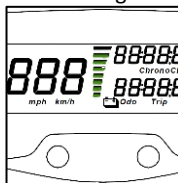

Placer le pack batterie dans un environnement non exposé directement au rayon du soleil à une température inférieure à 25°C.

Remarque : La batterie passera en mode « Veille profonde », pour la remise en route de la batterie, effectuer plusieurs fois l'allumage/extinction de la batterie pour la « réveiller ».

Il n'y a pas de précaution particulière à prendre pour la remise en route de la moto



Le niveau de la batterie doit être contrôlé tous les mois, recharger la batterie si nécessaire grâce au chargeur fourni.



Si la moto ne démarre pas après la période de stockage, ne pas essayer de recharger la batterie et contacter immédiatement le service client d'*Electric Motion*.



Réaliser au moins 2 cycles de décharges / recharges complètes par an.

10. Adapter la moto au pilote

Il est important de bien trouver sa place sur la moto avant de commencer à prendre la route. Être à l'aise sur la moto permet de circuler en toute sécurité sur la voie publique et d'avoir un pilotage souple. Pour régler votre moto Epure à votre convenance, régler la position des leviers de la moto, des rétroviseurs et du guidon suivant les procédures suivantes :

Réglage de la position des leviers

- Le réglage des leviers se fait à l'aide d'une clé Allen de 4 Serrage 8Nm sur les maîtres cylindres :



- Pour le réglage de la garde des leviers, il s'agit des 2 vis positionnées sur les leviers



Nous recommandons de ne pas modifier la garde des leviers.



Veillez à fréquemment vérifier le serrage de vos maîtres cylindres.

Réglage de la position des rétroviseurs

- Serrer le rétroviseur grâce à une clé de 13 tout en maintenant le rétroviseur pour le réglage



Réglage de la position du guidon

Le réglage du guidon se fait via les 4 vis des pontets.

- Desserrer à l'aide d'une clé Allen de 6mm.
- Ajuster le guidon.
- Resserrer les 4 vis uniformément (Couple de serrage de 20Nm).



 Veuillez à fréquemment vérifier le serrage de votre guidon.

 Veuillez à bien centrer le guidon au montage.

11. Maintenance

11.1 Surélever la moto sur un socle

- Arrêter le véhicule (👉 9.5).
- Surélever la moto à l'aide d'un socle réglable ou non réglable, en le plaçant sous le sabot moteur.



⚠ Assurez-vous d'être sur un sol plat pour éviter que la moto ne chute du socle.

Attention lorsque vous soulevez la moto si vous ne possédez pas de socle réglable.

Veillez à la bonne tenue de la moto avant de la lâcher pour éviter une chute du véhicule.

11.2 Démonter et remonter les bras de fourche

Démontage

- Arrêter le véhicule (👉 9.5).
- Surélever la moto sur un socle (👉 12.1).
- Démonter la plaque phare (👉 11.1).
- Démonter le pontet de garde-boue
- Démonter la roue avant (👉 15.1).
- Démonter l'ensemble étrier de frein avant / patte de déport en démontant les deux vis sur le bras de fourche gauche avec une clé Allen de 5mm.
- Laisser pendre délicatement l'ensemble étrier de frein avant / patte de déport au bout de la durite de frein.
- Desserrer les vis du té supérieur avec une clé Allen de 4mm.
- Desserrer les vis du té inférieur avec une clé Allen de 4mm.
- Pour extraire les bras de fourche, les faire glisser délicatement un par un, vers le sol.

Remontage

- Glisser les bras de fourche, un par un, dans les tés de fourche,
- Régler la position des bras de fourche, la hauteur de la fourche doit dépasser du té de fourche supérieur de 8mm



- Approcher les vis du té de fourche supérieur et inférieur sans serrer,
- Avec l'aide d'une clé dynamométrique, serrer les vis du té de fourche supérieur et inférieur de fourche à 11 N.m.



- Remonter l'ensemble étrier de frein avant / patte de déport sur le bras de fourche gauche. Utiliser une clé Allen de 5mm pour serrer avec un couple de 10 N.m. Prendre soin de bien remettre les rondelles à leurs places



- Après le serrage des tés, serrer l'axe de roue à 40Nm

Comprimer la fourche doucement (environ 3 à 4 cm) répéter l'opération 2 à 3 fois pour centrer l'axe de roue, Serrer la bride d'axe de roue via les 2 vis à 6Nm.

- Montez le pontet de garde-boue en vérifiant qu'il ne doit pas être mis en place en force. Serrer à 10 Nm



Prendre soin de s'assurer du bon fonctionnement du frein avant, avant de reprendre la route. Il se peut qu'en remontant la roue, les plaquettes de freins avant aient été repoussées. La

commande de frein devient alors molle. Il convient d'actionner plusieurs fois le levier de frein avant pour repousser les plaquettes et retrouver un bon freinage de la roue avant.

Réglage Série

Hydraulique

Ressort



Réglage Hydraulique

	DUR	MEDIUM	SOUPLE
Nombre de crans	0-11	11-22	22-33

Lors d'un réglage il est préférable de toujours fermer l'hydraulique en tournant la vis jusqu'à la butée et aller au cran désiré. Le réglage d'usine est à 16.

Réglage Ressort

	DUR	MEDIUM	SOUPLE
Nombre de tours	0-4	4-7	7-11

Le réglage du tarage du ressort se fait à l'aide d'une clef Allen de 6mm. Lors d'un réglage il est préférable de toujours visser en butée puis dévisser le nombre de tours désirés, 11 tours permettent ce réglage. Le réglage d'usine est à 6 tours

11.3 Nettoyage de la fourche

Il est essentiel de nettoyer votre fourche après chaque utilisation, et sans délai ! Rien n'est plus dangereux pour les joints que la boue sèche.

- Arrêter le véhicule (👉 9.5).
- Surélever la moto sur un socle (👉 12.1).
- Lubrifier les joints cache-poussière,
- Nettoyer les fourreaux de fourches avec un chiffon doux puis les graisser légèrement avec des lubrifiants à base de silicone,
- Retirer le surplus de lubrifiant.



Absolument interdit : tout produit agressif, tel que les dégraissants.



Si un nettoyage à haute pression est utilisé, ne pas diriger le jet haute pression directement sur les joints.

11.4 Fréquence de Maintenance

	Nettoyage	Révision Complète
Usage amateur	Après chaque utilisation	Toutes les 100 heures ou tous les ans, selon la première éventualité
Utilisation sportive		40 heures

11.5 Réglage Amortisseur

11.5.1 Réglage Hydraulique

Les réglages s'effectuent à partir du côté droit de la moto et s'effectue sur le haut de l'amortisseur à l'aide d'une clef Allen de 4mm.

Il existe 20 crans de réglage pour l'hydraulique.

	DUR	MEDIUM	SOUPLE
Nombre de crans	0 – 7	7 – 14	14 - 20

Lors d'un réglage il est préférable de commencer à fermer l'hydraulique en tournant la vis jusqu'à la butée puis de dévisser au cran désiré par la suite. Le réglage d'usine est à 10 crans.



Figure 1 : Réglage hydraulique amortisseur

11.5.2 Réglage de la pré charge du ressort

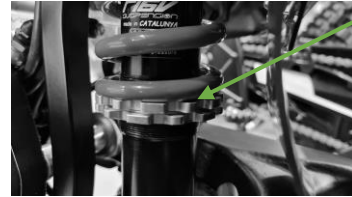

Écrou cannelé



Écrou bloquant

Figure 2 : Réglage de la pré-charge du ressort

L'amortisseur arrière devient accessible en soulevant la bavette en caoutchouc située derrière le pneu.

Le réglage de la pré-charge du ressort s'effectue en vissant et dévissant l'écrou cannelé.

Cet écrou est bloqué par une vis située sur l'écrou cannelé.

11.6 Démonter et remonter le garde boue avant

Démontage

- Arrêter le véhicule (☞ 9.5).
- Surélever la moto sur un socle.
- Enlever les vis de fixation du garde boue avec une clé Allen de 3mm.



- Retirer le garde boue avant.

Remontage

Effectuer toutes les actions de démontage dans l'ordre inverse pour le remontage.

11.7 Paramétrer le compteur

Préparation

- Surélever la moto sur un socle
- Allumer la batterie
- Entrer les valeurs associées comme ci-dessous

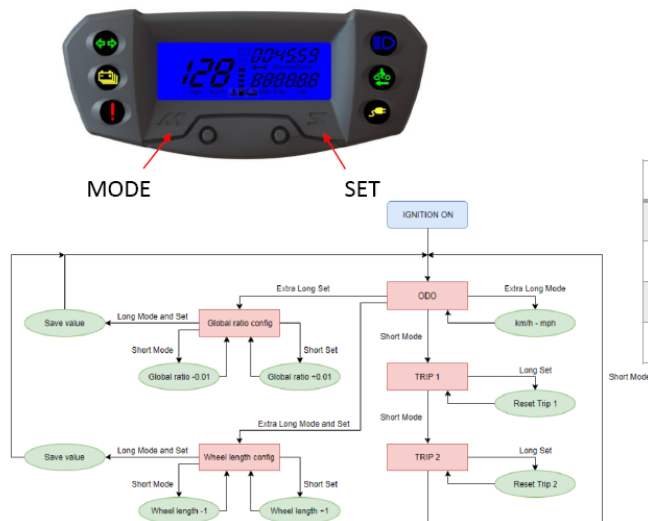

	Transmission	Ratio	Wheel length
LITE	11 / 57	12,63	2060
ESCAPE	11 / 49	10,86	2060
SPORT	11 / 57	12,63	2060
RACE	11 / 57	14,39	2060

11.8 Démontez et remonte le guidon

Démontage

- Arrêter le véhicule (👉 9.5).
- Surélever la moto sur un socle (👉 12.1).
- Démontez les vis des pontets supérieurs à l'aide d'une clé Allen de 8mm.



- Sortir le guidon



Remontage

- Poser le guidon dans les pontets inférieurs.
- Placer les pontets supérieurs et les vis sur le guidon.
- Serrer les vis des pontets supérieurs à un couple de 20 N.m.



Avant de reprendre la conduite de la moto, assurez-vous d'avoir bien fixé le guidon sous peine d'engendrer d'importantes chutes.

11.9 Démontez et remonte l'habillage de la moto

- Arrêter le véhicule (🔗 9.5),
- Surélever la moto sur un socle (🔗 12.1),
- Démontez la plaque phare (🔗 11.1),
- Démontez le garde boue avant (🔗 11.6),
- Démontez le capot central de la moto en dévissant 1 vis à l'aide d'une douille de 8mm,

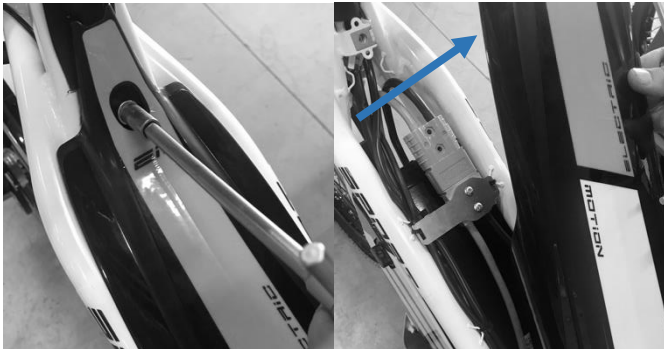

- Démontez le cache arrière avec une clé Allen de 4mm dévissant les 4 vis simultanément,

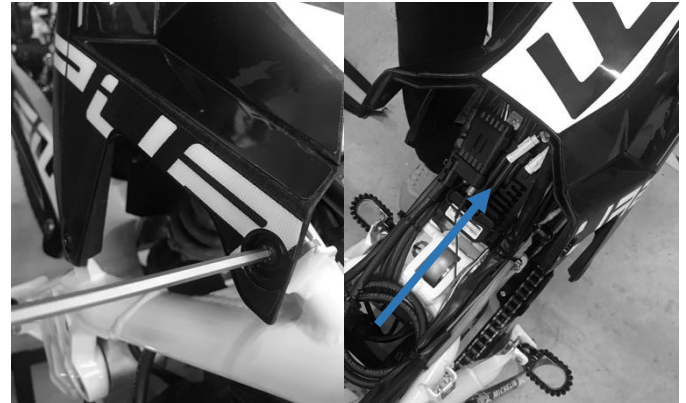

 Sur un modèle avec Option Feu LED arrière, veiller à déconnecter le connecteur entre le contrôleur et la LED :



- Démontez le garde boue arrière (👉 13.3).

Remontage

Effectuer toutes les actions de démontage dans l'ordre inverse pour le remontage.

11.10 Réglage tension de chaîne

- Surélever la moto sur un socle
- La tension de chaîne doit être faite comme ci-dessous.
- **25 mm** entre le bras oscillant et le haut du tendeur de chaîne



11.11 Maintenance

	Vérifier	Changer
Serrages	Après 2 premières heures puis toutes les 20 Heures	
Huile embrayage	20 H	40 H
Courroie + roulement pignon	50 H	100 H
Chaîne	Après chaque utilisation	

Couple (Nm)	
Roues	
Axe de roue avant	20
Vis de pincement axe de roue avant	10
Vis étrier de frein avant	20
Vis disques de frein avant et arrière	11 + Loctite
Axe de roue arrière	60
Direction	
Colonne de direction	50
Vis de tés de fourche	10
Vis de pontets de guidon	14
Amortisseurs	
Boulon supérieur amortisseur/cadre	50
Axe biellettes/delta	30
Axe bras oscillant	50
Moteur	
Vis de disques d'embrayage	6
Axe cadre/transmission avant	25 + Loctite
Axe cadre/transmission arrière	20
Vis de carter	11
Vis moteur/carter	20 + Loctite
Couronne	20

12. Embrayage

12.1 Vidange huile embrayage (RACE)

- Retirer la batterie
- L'opération peut se réaliser avec sabot moteur monté ou démonté
- Ouvrir le bouchon de remplissage 1

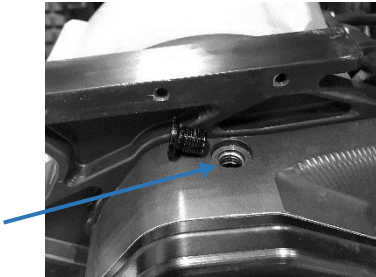

- Ouvrir le bouchon de vidange 2

Attention l'huile va couler, prévoir un récipient pour l'huile usagée

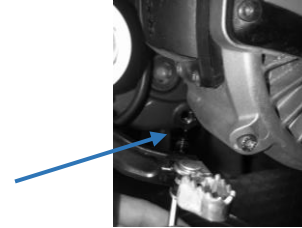

- Attendre la vidange complète de l'huile
- Nettoyer l'aimant du bouchon de vidange
- Remettre le bouchon de vidange, couple de serrage 17 Nm
- Remplir la transmission avec **260ml** d'huile viscosité 75W



Huile conseillée : NILS CLUTCH TRIAL



- Le niveau doit se situer au milieu de l'œil 3
- Remonter la batterie

Fréquence de maintenance :

Vérifier niveau/état de l'huile : **20 heures**

Changement huile : **40 heures**

13. Index

A

Adapter la moto au pilote	38
Arrêter et béquiller	36

C

Charge de la batterie.....	28
Contrôle avant utilisation.....	31

D

Démarrage de la moto	32
Données techniques	15

E

Embrayage	49
Entretien de la fourche M4	43, 44

F

Fourche	
Démonter & remonter les bras de fourche.....	40
Nettoyer les joints cache-poussières.....	42, 43

Freinage	
Freiner.....	34, 35

G

Garde-boue	
Démonter & remonter le garde boue avant	45
Guidon	
Démonter	46

H

Habillage	
Démonter & remonté l'habillage de la moto	47

N

Nettoyer la moto.....	36
-----------------------	----

R

Réglage comportement moteur.....	33
----------------------------------	----

S

Sécurité	7
----------------	---



Stocker la moto.....	37
Surélever la moto sur un socle.....	40

U

Utilisation du véhicule	31
-------------------------------	----

V

Vue du véhicule	
Vue de droite	14
Vue de gauche.....	14